

## Chariot Pilot 1

Trolley Pilot 1  
Carro Pilot 1  
Laufkatze Pilot 1

Code N° MHS503

**FALLPROTEC**

Avril 2019

## Description

Le chariot Pilot 1 est un chariot opéré manuellement pour les nacelles ou RopeClimber attachés à un rail SafeAccess C.

## Avantages

- WLL 400kg
- Compatible avec RopeClimber et nacelles une ou deux personnes
- Se déplace aisément d'un côté à l'autre d'une simple traction de la main
- Recommandé pour les configurations de longueur < 100m



Conforme à EN1808:2015  
MADE IN EU

apave



x 1



12 Kg

## Matériau

AISI 304 et courroie plastique

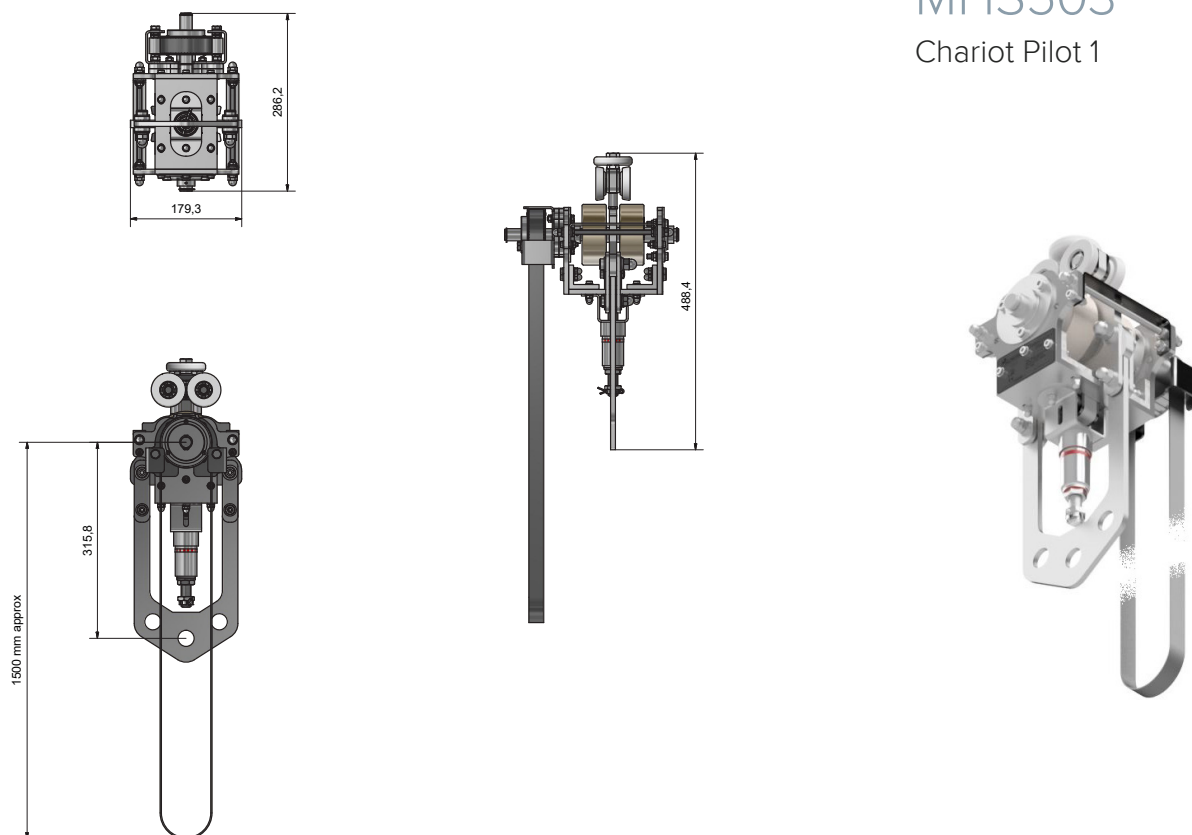

## MHS503

Chariot Pilot 1